

ALLROUNDER 520 H

“Packaging” (P) 版本

拉杆间距：520 x 520 mm

锁模力：1300 kN

注塑单元（依据 EUROMAP）：290, 400, 800

ARBURG

安装尺寸 | 520 H “PACKAGING” (P)

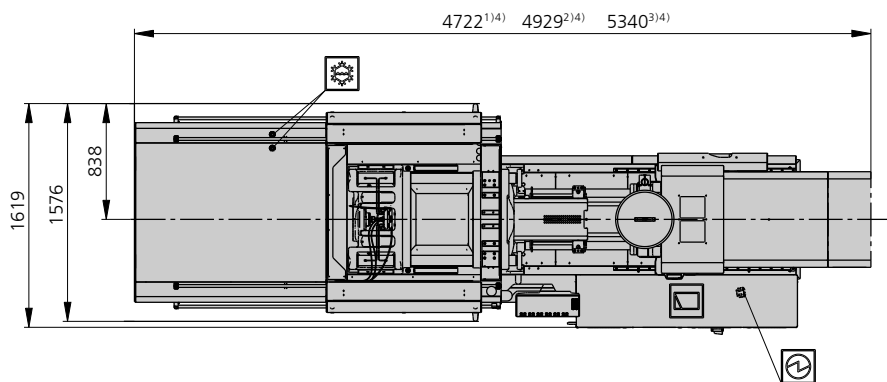
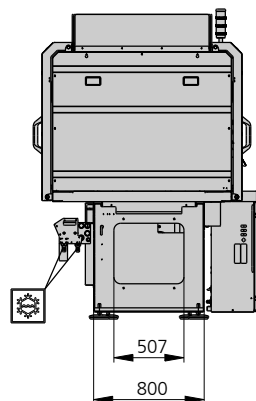
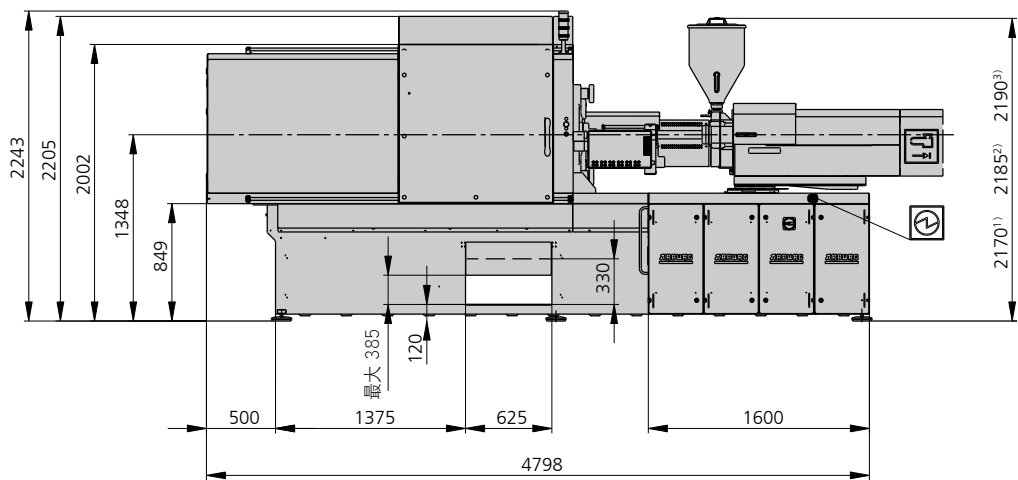

-  电气连接部
-  冷却水连接部

1) 注塑单元 290
 2) 注塑单元 400
 3) 注塑单元 800
 4) 与最小的螺杆连接

技术参数 | 520 H “PACKAGING” (P)

锁模单元			520 H	
锁模力	最多 kN		1300	
开模功率 开模行程	最多 kN mm		--- 450	
模具安装高度 固定式 可变式	最少 mm		--- 150-550	
固定板间距 固定 可变	最多 mm		--- 600-1000	
宽阔的拉杆间距 (b x h)	mm		520 x 520	
模具固定板 (b x h)	最多 mm		695 x 695	
活动式半模重量	最多 kg		1000	
顶出器功率 行程	液压式	最多 kN mm	40 175	
	电动式	最多 kN mm	40 175	
干式运行时间 EUROMAP ²	最少 s - mm		1,0 - 364	

注塑单元			290		400		800	
螺杆直径 (屏障型)	mm		30	35	35	40	45	50
有效螺杆长度	L/D		23,3	25	23	25	22	24
螺杆行程	最多 mm		150		160		200	
计算容积	最多 cm ³		106	144	154	201	318	392
	最多 g PP		77	105	112	146	232	286
注射重量	最多 g HDPE		76	103	110	143	227	280
	材料吞吐量	最多 kg/h PP	13	20	19	29	36	52
注射压力	最多 bar		2500	2000	2500	2000	2470	2000
保压	最多 bar		2500	2000	2500	2000	2470	2000
注射流 ²	最多 cm ³ /s		316	430	492	642	530	656
螺杆圆周速度 ²	标准	最多 m/min	51	60	53	60	54	60
	提高	最多 m/min		---		---		---
螺杆扭矩	最多 Nm		320	380	480	550	900	1000
喷嘴装置功率 喷嘴起升行程	最多 kN mm		60 240		60 300		70 300	
加热功率 加热区域	kW		6,4 5 9,4 6		9,8 5 12 6		19,9 8 22,9 9	

驱动与连接			290		400		800	
注塑单元			290		400		800	
机器净重	kg		6600		7100		7600	
排放声压等级 不安全 ⁴	dB(A)		65 3		65 3		65 3	
注油	l		235		235		235	
动力功率 ²	最多 kW		---		---		---	
电气连接部 ³	总计	kW	31 34		37 39		54 57	
	机器	A	80 100		100		125	
	加热装置	A	16 20		20		35 40	
	冷却水连接部	最多 °C	30		30		30	
	最少 Δp bar		1,5 DN 25		1,5 DN 25		1,5 DN 25	

机器型号
EUROMAP 规格尺寸 ¹
520 H 1300-290 | 400 | 800

根据客户要求可提供：其他机器类型以及模具安装高度、螺杆、驱动功率等。
所有数据基于机器的基本配置。根据机型以及工艺设置以及材料类型的不同，数据可能会存在差异。根据驱动不同，某些组合搭配可能无法实现。比如，最大注塑压力与最大注塑流量。

- 1) 锁模力 (kN) - 注塑单元规格 = 最大容积 (cm³) x 最大注塑压力(干巴)
 - 2) 数据根据驱动类型/驱动方式而有所不同。
 - 3) 数据基于 400V/50Hz。
 - 4) 工作区排放声压等级。更详尽的说明都在操作手册中。
- [] 数据适用于备选配置。

模具安装尺寸 | 520 H “PACKAGING” (P)

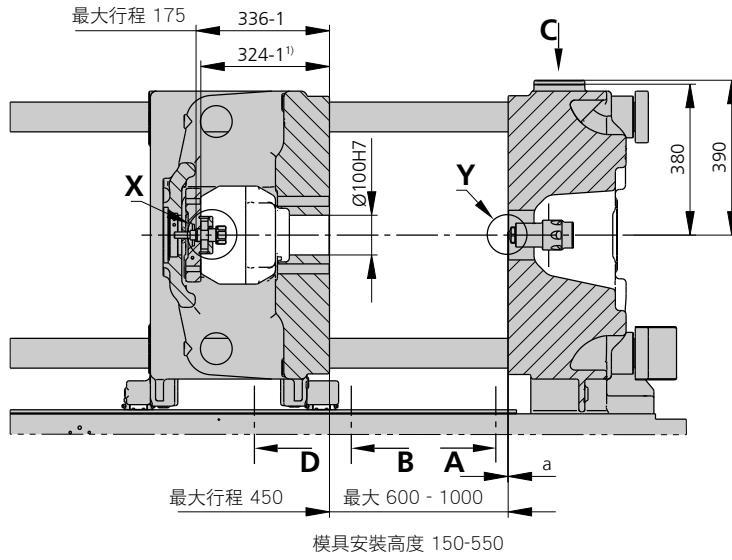

	注塑单元	
	290	400 / 800
a 最大	-10	0

顶针杆 | X

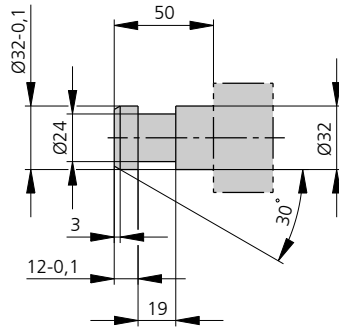

模具镗孔 (需要时) | Y

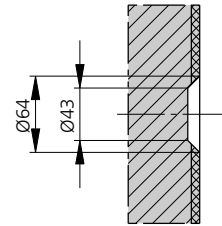

顶针板 | D

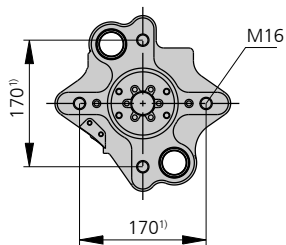

机械手系统的固定 | C

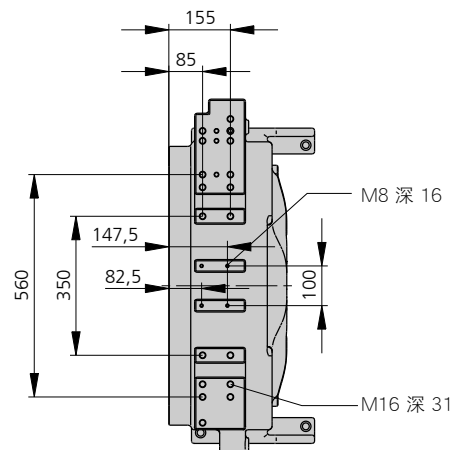

模具安装尺寸 | 520 H “PACKAGING” (P)

定模板 | A

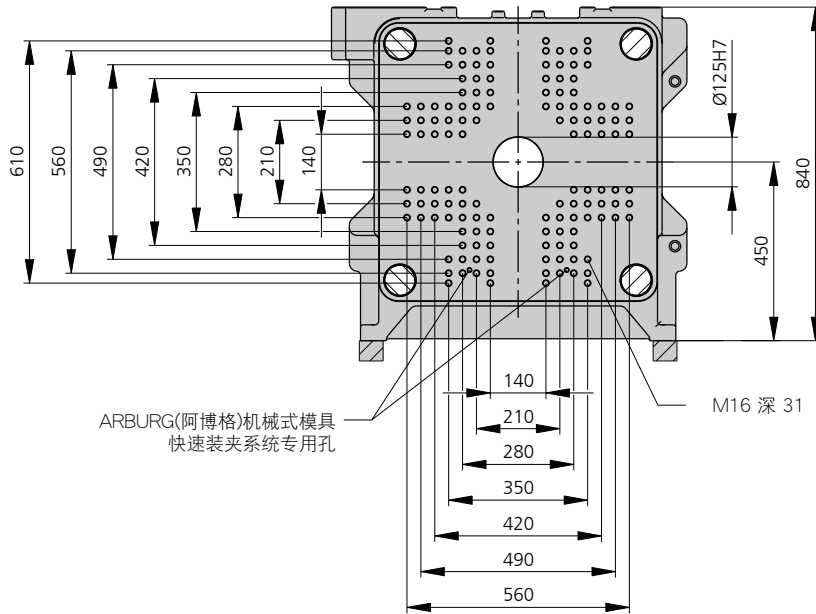

动模板 | B

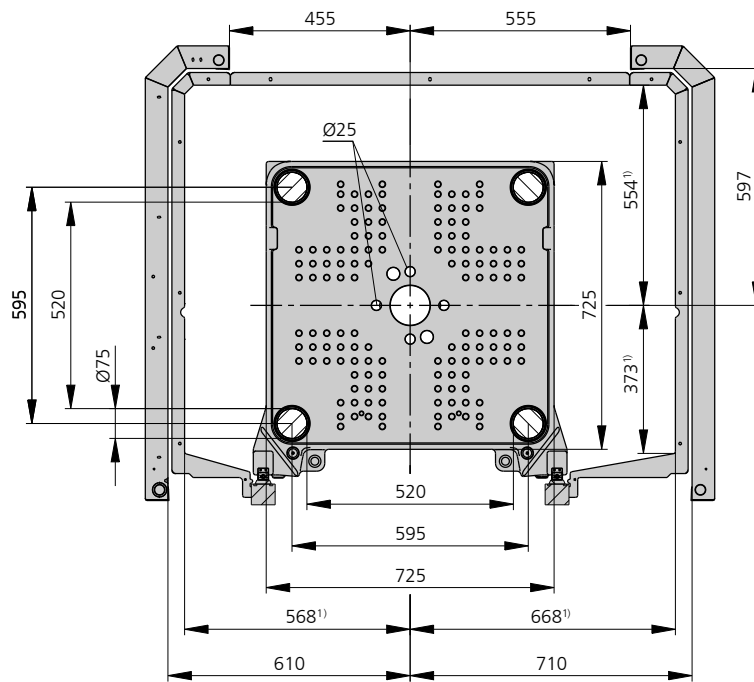

1) 一个范本间距尺寸一般适用值为 910 mm

ARBURG GmbH + Co KG

Arthur-Hehl-Strasse
72290 Lossburg
Tel.: +49 7446 33-0
www.arburg.com
contact@arburg.com